

# La Voz de Ayamonte

EDITA LA ASOCIACION DE AGRICULTORES Y GANADEROS DEL CAMPO DE CANELA

Nº 19

NOVIEMBRE 1981

Imprime: U.G.T.

D.L. Núm. H - 25/1.981

## editorial

### PICASSO, LA OTAN Y LA PAZ

En nuestro número anterior pronunciamos nuestro NO más rotundo en contra de la OTAN. Hoy, cuando el pendenciero Reagan ha afirmado la posibilidad de una guerra nuclear centrada en Europa, tenemos que recalcar nuestra negativa y nuestra oposición a que España entre a formar parte en alianza militar alguna. Alianzas que preparan su armamento para la guerra, inventando nuevas y refinadas maneras de destrucción con el más olímpico desprecio por la paz.

Por otro lado, hemos celebrado el centenario del nacimiento de Pablo Picasso, el genio creador más portentoso que ha dado este siglo. España entera ha sido un clamor en celebraciones y actos en su honor, la oficial y la otra. "LA VOZ DE AYAMONTE" se sumó con el pequeño homenaje que le permiten sus escasos medios: distribuimos mil folios multicopiados conmemorando el acontecimiento y haciendo un llamamiento a LA PAZ EN LIBERTAD. Y la verdad es que, ante la visión de tanta violencia, buena falta nos hace la paz.

Resulta contradictorio que el Gobierno se haya volcado sin escatimar esfuerzos en la traída del "GUERNICA" de Picasso para devolverlo a su legítimo dueño, que fué desde siempre el pueblo español, y por otro lado se afane en la rápida alineación de España en la Alianza Atlántica, cuando precisamente el cuadro viene a significar la más fuerte oposición de la entrada de España en pactos militares. Los horrores de la guerra y la destrucción plasmados desde la perspectiva del pasado se nos presentan como una sutil premonición del futuro próximo.

Hemos de reflexionar profundamente en este fruto dorado, la paz en libertad, que de puro exquisito se ve continuamente mancillado. Hagamos la paz, la paz en compañía. Que nadie se anticipe a la visión profética de los artistas. Y, hasta estos momentos, nadie es más artista que Picasso.

M. Flores



### REFLEXIONA UN MOMENTO

Por lo que cuesta .....

Un fusil = UN ARADO

Una ametralladora = UN TRACTOR

Un bombardero = 16 HOSPITALES

Un submarino nuclear = 416 ESCUELAS

Una rampa lanzacohetes = UN CURSO COMPLETO PARA 37 ESTUDIANTES

### NOTA DE LA REDACCION

Las polémicas entre publicaciones nos aburren, como a la mayoría de Vdes., pero los improprios requieren respuestas, aunque sea a pie de página y en letra pequeña.

Sin ánimos de desempolvar ofensas, nos creemos en el justo derecho de ofrecer a nuestro compañero Aníbal Álvarez un espacio, que él utiliza con una carta abierta al Alcalde de Ayamonte, ofrecida en las páginas centrales.

Por nuestra parte tenemos que puntualizar que el artículo premiado en las pasadas Angustias fué presentado por "LA VOZ DE AYAMONTE", en quien su autor había declinado tanto el uso del artículo como sus posibles efectos económicos.

Que en el Registro de la Propiedad Industrial, según Ley de 2 de Mayo de 1.975, figura la solicitud 399.705 y la autorización número 950.167, clase 16, por la que se legaliza la inscripción de "LA VOZ DE AYAMONTE" como órgano informativo de LA ASOCIACION DE AGRICULTORES Y GANADEROS DEL CAMPO DE CANELA.

Que el cura Urbano Vélaz nunca ejerció el oficio de Judas; antes al contrario, con su conducta diaria, nos demuestra que es un sacerdote ejemplar, siempre en contra de la explotación y en la lucha por la justicia social, tal como Cristo vivió y viviría, si de nuevo se encarnara entre nosotros. Hecho que, si se produjera, molestaría a algunos cristianos fervientes de nuestros días.

Que Aníbal Álvarez es un hombre de intachable moral social, y que su elevada talla como escritor es un orgullo para muchísimos ayamontinos, y que, hasta que alguien demuestre lo contrario, ningún ayamontino ha editado siete novelas, como él ha publicado hasta la fecha.

Que todos los maestros, en activo o en paro, como firme esperanza en la educación de una sociedad futura más justa y comprensiva, merecen nuestro máximo respeto.



**CURSILLO SOBRE FORMACION CIUDADANA**

Durante los días 24-25 de Octubre pasado, ha tenido lugar el Cursillo sobre formación ciudadana, con el fin de potenciar las AA. de VV. de la Costa de Huelva.

Acudieron más de 50 personas de las AA.VV. de Punta Umbría, Lepe, La Antilla, La Redondela, Isla Cristina y Ayamonte. Varios Concejales de los ayuntamientos costeros estuvieron presentes y participaron en el Cursillo.

Las ponencias fueron cinco sobre: Movimiento Ciudadano, Bienestar Social, Urbanismo en la Costa, Los vecinos y las Leyes (Estatuto Andaluz y Ley de Régimen Local) y Cultura y Comunidad.

Después de cada ponencia, había un tiempo para discutir, dialogar y reflexionar, en asamblea o por grupos.

**EL CLUB DE PENSIONISTAS DE AYAMONTE**

Como ya anunciábamos en el número anterior de "LA VOZ DE AYAMONTE", el pasado día 3 tuvo lugar en dicho Club las elecciones para nombrar la Junta de Gobierno. La lista de los que se presentaban a ser elegidos estaba compuesta por 10 personas que son estas: Juan Bautista García, Juan Carro Camacho, Isaac Fernández Sequera, Manuel García Carnácea, Rafael Montes Feria, José Niñez Domínguez, Antonio Ortiz Feria, Antonio Pérez Morilla, Victoriano Saldaña Ojeda y Carlos Vázquez Adriano.

De esta lista fué elegido como Presidente de la Junta de Gobierno Victoriano Saldaña Ojeda, y como Vice-Presidente José Niñez Domínguez. Como Vocales fueron elegidos Rafael Montes Feria, Juan Carro Camacho e Isaac Fernández Sequera.

El censo electoral era de 364, y votaron democráticamente 70 personas. La mesa electoral estaba presidida por los socios más antiguos y un Asistente Social como secretario.

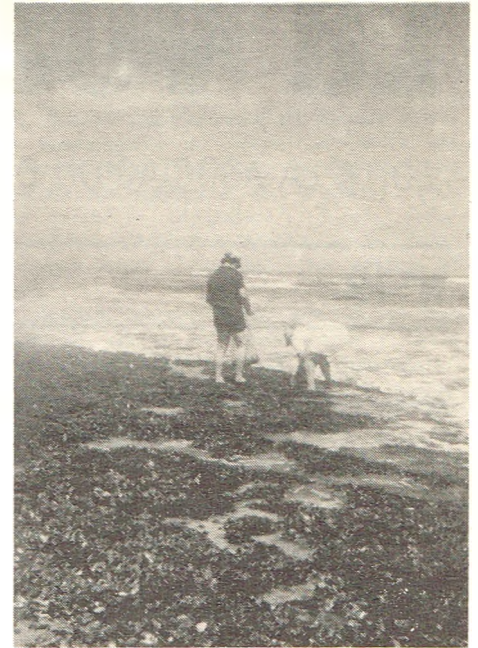

**PROBLEMA DE LOS COQUINEROS Y MARISCADORES**

Durante una semana, unos 50 coquineros y mariscadores de Isla Canela y Ayamonte, han permanecido en tierra sin poder salir a la mar. La causa de este paro obligado ha sido porque los compradores, aunque querían comprar el marisco, la Administración no se lo permitía. La Guardia Civil vigilaba las lonjas y los muelles para evitar la venta, como consecuencia de la intoxicación de mejillones detectada en Galicia.

Los mariscadores intentaron conseguir alguna indemnización, pero, a pesar de que se movieron, nada, obtuvieron. Fueron a Isla Cristina, y allí les dijeron que no podían ayudarles. En la Ayudantía Militar de Marina les dijeron que ellos no tenían que ver nada con esos asuntos, que eran asuntos "laborales". En la de Pescadores les dijeron "que no tenían derecho a nada" porque los dueños de las fábricas no habían cotizado por ellos en años anteriores. Los mariscadores afirman que se les descontaba un 1 o/o de la venta de verdigones, en el momento de la venta, en las fábricas. Fueron a informarse a la fábrica "de los Pérez" y les dijeron que el dinero estaba allí, pero que la Cofradía de Pescadores no había ido a retirarlo. En la fábrica de "Concepción" les dijeron que ellos no les descontaron, o sólo al principio, pero los mariscadores afirman que sí les descontaban.

Interesará aclarar este punto y si lo conseguimos informaremos en el próximo número.

**RESULTADOS EN AYAMONTE DEL REFERENDUM DEL 28 - FEBRERO - 1.980 - Art. 151**

COLEGIO ELECTORAL	Censados	SI	NO	BLANCO	NULO	o/o PARTICIPANTES	o/o ABSTENCION	VOTANTES
Biblioteca	965	331	39	52	10	44,77 o/o	55,23 o/o	432
Rodrigo de Xerez	986	436	23	26	2	49,40 o/o	50,60 o/o	487
Punta del Moral	950	346	2	4	3	37,37 o/o	62,63 o/o	355
San Pedro (D. Juventud)	978	391	20	60	0	48,16 o/o	51,84 o/o	471
Federico Mayo	1.704	705	32	57	1	46,66 o/o	53,34 o/o	795
Padre Jesús, derecha	1.485	639	34	76	9	51,05 o/o	48,95 o/o	758
Padre Jesús, izquierda	697	234	5	7	10	36,73 o/o	63,27 o/o	256
Pozo del Camino	741	267	8	14	0	36,73 o/o	63,27 o/o	289
La Villa, (casco)	1.424	657	16	59	3	39,01 o/o	60,99 o/o	735
La Villa, (campo)	256	59	2	6	0	26,18 o/o	73,82 o/o	67
<b>T O T A L E S</b>	<b>10.186</b>	<b>4.065</b>	<b>181</b>	<b>361</b>	<b>38</b>	<b>45,61 o/o</b>	<b>54,39 o/o</b>	<b>4.645</b>

Del total de votos escrutados se inclinaron por el SI el 87,52 o/o, por el NO 3,90 o/o, EN BLANCO 7,78 o/o, NULOS 0, 82 o/o. VOTOS PROGRESISTAS: 4.065, 87'52 o/o. VOTOS CONSERVADORES: 542, 11'57 o/o.

# RESULTADOS DEL REFERENDUM EN AYAMONTE

El Proyecto de Estatuto para Andalucía, a partir del 20 de Octubre, dejó de ser un simple proyecto para convertirse en la ley estatutaria que ha de regir nuestra autonomía. Alrededor del 55 o/o de andaluces optó por echar a andar a esta tierra nuestra, que tiene puesta en su autogobierno gran parte de sus futuras esperanzas. La tónica general fué la abstención, si bien ésta no adquirió las cotas que en algunas partes se esperaba. Pero en Ayamonte sigue la pauta abstencionista y es conveniente hacer un análisis, aunque somero, de las causas que la propician.

En primer lugar hemos de dudar de la fiabilidad del censo. Como en tantas ocasiones se repitieron en ésta los casos de personas que no estaban registradas en los colegios en los que con anterioridad habían votado. Para este referéndum se han usado las listas rectificadas del año 1.979, cuando a finales de este verano contábamos ya con un nuevo censo, que, debido a la parsimonia de la Administración, no estaban dispuestos para esta ocasión.

Reproducimos en esta página los resultados obtenidos en la presente convocatoria a las urnas con el detalle de los distintos colegios electorales y porcentajes de participación y abstención. Igualmente publicamos los resultados del referéndum del 28 de Febrero de 1.980, para que sirvan de comparación. En el referéndum de aprobación del Estatuto aparecen 9.094 personas censadas, mientras que en el de opción autonómica (el del 28-F), celebrado más de año y medio antes, aparecen inscritas 10.186 personas que pueden ejercer su derecho al voto. ¿Cómo puede explicarse que año y medio más tarde aparezcan 1.092 personas menos en las listas del censo?. Estas anomalías no inspiran a nadie confianza en el censo. Y mu-

<i>Isla Canela y Punta del Moral</i> .....	1.289
<i>Pozo del Camino</i> .....	966
<i>La Villa</i> .....	2.257
<i>Diseminados de La Villa</i> .....	319
<i>Salón Santa Gadea</i> .....	5.570
<i>Federico Mayo</i> .....	2.488
<i>Centro Ciudad</i> .....	3.378
<b>TOTAL</b> .....	<b>16.267</b>

cho nos tememos que el censo recién confeccionado adolezca de los mismos defectos de la táctica de la insuflación para aparentar una población inexistente en la realidad, o que sólo puede existir en los escasos meses de verano.

Aparte de estos presuntos errores de censo, la condición de marineros de una parte importante de nuestra población, generalmente embarcados cuando se efectúa una convocatoria a las urnas, hace que se eleve el número de las abstenciones. El sistema del voto por correo no es válido en este caso, dada la complejidad de trámites que hay que realizar.

Otras de las causas propiciadoras de la abstención en este referéndum puede estar en la escasa atención que le han dispensado los partidos

políticos en Ayamonte. Tan solo Alianza Popular y el PSOE dieron mítines en apoyo del voto afirmativo. El Ayuntamiento, por su parte, engalanó algunos lugares con banderas de Andalucía, distribuyó cartas e hizo propaganda móvil con altavoces en favor del SI. Pero, en términos generales, poco se ha hecho por combatir la abstención en un pueblo en el que la no participación se está convirtiendo en pauta tradicional.

Estas circunstancias, añadidas al desencanto ciudadano por la marcha de los acontecimientos políticos y la falta de alicientes, desembocan en el abstencionismo ayamontino, que, de alguna forma, los que se sientan responsables habrían de corregir.

M. Flores

## RESULTADOS REFERENDUM ESTATUTO EN AYAMONTE (20 de Octubre de 1.981)

COLEGIO ELECTORAL	Censados	SI	NO	BLANCO	NULO	o/o PARTICIPANTES	o/o ABSTENCION	VOTANTES
Biblioteca	894	326	41	11	0	42,28 o/o	57,72 o/o	378
Rodrigo de Xerez	934	370	33	17	1	45,07 o/o	54,93 o/o	421
Punta del Moral	873	294	4	9	0	35,17 o/o	64,83 o/o	307
San Pedro (D. Juventud)	934	354	25	17	30	45,61 o/o	54,39 o/o	426
Federico Mayo	1.529	688	30	23	2	48,59 o/o	51,41 o/o	743
Padre Jesús, derecha	1.030	564	40	37	3	62,52 o/o	37,48 o/o	644
Padre Jesús, izquierda	612	248	7	4	3	42,81 o/o	57,19 o/o	262
Pozo del Camino	717	213	8	7	0	31,80 o/o	68,20 o/o	228
La Villa, (casco)	1.334	588	28	20	13	48,65 o/o	51,35 o/o	649
La Villa, (campo)	237	53	2	2	0	24,05 o/o	75,95 o/o	57
<b>T O T A L E S</b>	<b>9.094</b>	<b>3.698</b>	<b>218</b>	<b>147</b>	<b>52</b>	<b>45,25 o/o</b>	<b>54,75 o/o</b>	<b>4.115</b>

Del total de votos escrutados corresponde el 89,87 o/o al SI, el 5,30 o/o al NO, el 3,57 o/o a los votos en BLANCO y el 1,26 o/o a los NULOS.

# ACTUALIDAD CULTURAL

## MANUEL RODRIGUEZ, UN PINTOR AYAMONTINO EN SEVILLA

Con gran éxito inauguró Manolo Rodríguez, el pasado día 13, la exposición de dibujos en técnicas mixtas, que, de forma permanente a partir de esa fecha, están colgados en el salón del Palacio de Justicia de Sevilla.

Manolo Rodríguez, asuyente de Ayamonte desde hace cinco años, pero con profundas raíces ayamontinas, se nos revela de pronto con una personalidad artística arrolladora. Durante sus años de residencia en Sevilla ha cursado estudios en la antigua Escuela Superior de Bellas Artes de Santa Isabei de Hungría, completando su formación en la Facultad de Bellas Artes de Sevilla, a la que asiste en la actualidad.

La acogida de la crítica sevillana le anima en su continuidad. Su personalidad artística, nos ofrece una dimensión inaudita a lo largo de su ya extensa obra, que no admite conexión con la tradicional pintura ayamontina. Incansable renovador de las formas y el color, busca en sus creaciones la comunicación con ese mundo que nos rodea, que de puro realista apenas percibimos: alegoría fantasmagórica de una realidad hiriente. Su afán de creación le lleva a consolidar los cimientos de un nuevo movimiento artístico pictórico: el irrealismo, sobre el que trabaja y escribe en la actualidad. Desde aquí nuestra más sincera felicitación.

### D'ESURY EN VALENCIA

Angel Rodríguez D'Esury, expone entre los días 26 de Octubre al 7 de Noviembre, un total de 33 de sus óleos en la galería de Arte Toscana, de Valencia, en donde sin duda conseguirá uno más de los éxitos a que nos tiene acostumbrados.

Queremos hoy destacar una frase que D'Esury incluye en su presente catálogo, que demuestra su exquisita sensibilidad, la fuente de su inspiración y su destacada talla humana. Un Angel Rodríguez poco dado a las declaraciones públicas: "Mi pintura, testimonio de mi propia vida, quiero que sea un sencillo homenaje a la Naturaleza, que admiro intensamente".



### FLORENCIO AGUILERA EN ALEMANIA

Pocas noticias tenemos del resultado obtenido por Florencio Aguilera en la Alemania Federal. Y las pocas de que disponemos apuntan hacia un rotundo éxito de la exposición que en estas fechas lleva a cabo en la Galería Osper de la ciudad de Colonia. Esperamos a su regreso poder ofrecer noticias más concretas. De todas formas, nos alegramos del hecho de que un ayamontino pueda exponer en esta ciudad de gran tradición artística y en la misma galería en la que el pasado año, en estas mismas fechas, se ofrecía una muestra de Pablo Picasso.

### LOS PINTORES AYAMONTINOS Y EL CENTENARIO DE PICASSO

La actualidad cultural la han ocupado hoy algunos de nuestros pintores. Sin embargo, no puedo terminar esta crónica sin poner de relieve la pasividad del gran número de artistas ayamontinos mostrada en la celebración del centenario del nacimiento de Pablo Picasso. En ese día, España se volcó en homenaje hacia el genial pintor. ¿Qué hicieron en Ayamonte tantos pintores?. Sin comentarios.

<p><b>CONSTRUCCIONES CEADA</b></p> <p>VENTA DE PISOS Y GARAJES</p>	<p><b>CALZADOS MORA</b></p> <p>DEPORTIVOS NACIO- NALES Y DE IMPOR- TACION</p>	<p><b>NOVOGAS SPORT</b></p> <p>PZA. DE LA LAGUNA, 1</p>	<p><b>KIOSKO BANEGO</b></p> <p>☆☆ PASEO DE LA RIVERA</p>
<p><b>José González Sánchez</b></p> <p>MATERIALES PARA LA CONSTRUCCION</p>	<p><b>TV COLOR THOMSON</b></p> <p>EQUIPOS HI. FI. DISTRIBUIDOR <b>JOPEJA</b></p>	<p><b>GUERRERO</b></p> <p>CONFECIONES Cristóbal Colón, 1</p>	<p><b>CASA GARCES</b></p> <p>LIBRERIA PAPELERIA</p>

## LOS CREADORES DE MODA

Los creadores de moda no descansan. Con increíble rapidez ponen en circulación alguna novedosa forma de ser, estar, vivir, convivir, vestirse o comportarse. Y la verdad es que no siempre con la misma fortuna.

Los creadores de moda no sólo viven en París o en Londres o en lugares exóticos. También los hay vulgares y provincianos, en su sentido más peyorativo. No obstante, siempre hay seguidores de moda dispuestos a encumbrar a estos últimos, desde posturas, por supuesto, tan vulgares y provincianas como los propios creadores.

Los creadores de moda, sobre todo estos últimos, a veces sufren descalabros considerables, que son aireados, en principio, por periódicos vulgares y provincianos, en el mejor de los sentidos.

En ocasiones, en la sección de modas de los periódicos vulgares y provincianos, en el mejor de los sentidos, puede leerse:

"Los creadores de moda de la localidad han sufrido un estrepitoso descalabro. La horrible moda de usar a José "El Ratón" con finalidades en absoluto humanas, es de todo punto desacertada. Y lo peor es por dos razones: porque, a pesar de los pesares, el pueblo tiene ciertos conceptos claros sobre la moda, y porque José "El Ratón", a pesar de lo que crean los creadores de moda, es un ser humano, que siente y sufre igual que cualquier ser humano, que no debe parecerle bien que lo utilicen para que la gente acuda a espectáculos taurinos, que no tiene posibilidades de negarse a hacerlo a cambio de algún que otro puro de escasa calidad, que no dispones de una familia que le diga: "Pero, ¿dónde puñetas vas vestido de torero, José?, ¿a qué se rían de tí?", y por un montón de cosas más que no vamos a explicar, porque los periódicos provincianos no tenemos mucho espacio para usar. Por todo esto, recomendamos a los creadores de moda local que abandonen esta última corriente y que estrujen su iluminada cabeza de creadores de moda a ver si se les ocurre algo mejor, caramba".

Y cuando esto sucede en los periódicos provincianos, en el mejor de los sentidos, cabe asegurar que una determinada moda puede comenzar a quedar antigua, o al menos debiera. Los creadores de moda lo tienen bien merecido.

M.A. Pulido

## PERSPECTIVA DEL CURSO ESCOLAR 1.981-1.982

El curso escolar que comenzó el 1 de Septiembre de 1.981 en nuestras aulas, para los alumnos de E.G.B., presentó una serie de modificaciones en comparación con el anterior periodo docente. Queremos referirnos, en primer lugar, a la implantación del Ciclo Inicial, con carácter general para toda España, equivalente a los niveles de 1 y 2 de E.G.B., que han quedado estructurados en una más intensa globalización. Aclaremos que ésta ha supuesto la desaparición de niveles independientes, en beneficio de la maduración de los escolares, intensificándose los conocimientos instrumentales de lecto-escritura. Si al final de los dos cursos de este Ciclo, consideramos que el educando no alcanzó unos niveles mínimos, debe permanecer un año más en este Ciclo Inicial, promocionando después al que pronto se llamará Ciclo Medio (antiguos 3, 4 y 5 de E.G.B.).

Por ejercer nuestras funciones docentes en el Colegio Público "Padre Jesús", queremos resaltar que este curso, nuestro centro ha sido aumentado en dos aulas, las popularmente llamadas "prefabricadas", (a las que luego nos referiremos), sin contar que el curso 1.980-1.981, dos clases permanecieron, y permanecen, ubicadas en lugares no idóneos para recibir enseñanza -sala de profesores y almacén de material-.

Esta situación nos conduce irremediablemente a la masificación que deteriora tanto la enseñanza como la expansión corporal de los alumnos en los patios de recreo, haciéndose totalmente necesaria y urgente la construcción del nuevo Colegio que, según informaciones procedentes del Ilmo. Ayuntamiento de Ayamonte, vá a iniciarse a principios de 1.982.

Con respecto a las "prefabricadas", las recibimos a mediados de Septiembre, cuando, según fuentes de la A.P.A. (Asociación de Padres de Alumnos), fueron prometidas para Diciembre de 1.980, ignorándose cuales fueron las razones del retraso, cuyas causas no son imputables ni al Profesorado del Colegio Público "Padre Jesús" ni al Ilmo. Ayuntamiento, que, inmediatamente acometió las obras de infraestructura necesarias (alcantarillado, luz,

agua, etc.). Por parte de la Dirección y Claústro de Profesores, se hicieron múltiples gestiones para agilizar la puesta en marcha de dichas aulas, que hacían permanecer en la calle a casi cerca de 80 alumnos, que han sido los únicos perjudicados de una situación que nunca debió existir, máxime cuando los dos profesores para estas aulas se encontraban en sus puestos desde principios de curso. Estos escolares comenzaron sus tareas casi con un mes de retraso con respecto a los demás compañeros, concretamente el día 7 de Octubre de 1.981.

Queremos resaltar la innovación que hemos implantado en el "Padre Jesús con respecto a la organización interna, pues hemos pasado de la clásica dirección unipersonalista a la Dirección Colegiada y democrática, en la que quedan implicados los res estamentos: profesores, padres y alumnos.

Las razones del cambio obedecen a nuestras experiencias pasadas donde todo recaía en una sola persona, sobre todo en sus decisiones finales, que, a veces, no daba participación a casi nadie, con el consiguiente deterioro de la enseñanza. En esta nueva etapa, hay una sincera intención de estructurar unos cambios que sabemos han de ser algo lentos, pero entusiasmo no nos falta. Todo redundará en beneficio de la educación integral de los alumnos.

En próximos números de "LA VOZ", ampliaremos más puntos de esta Dirección Colegiada, con su Organigrama correspondiente, así como las diversas incidencias que surjan, pues un curso escolar es muy rico en matices de toda índole, que el pueblo debe conocer, ya que nos han confiado la educación y enseñanza de sus hijos.

Gumersindo López Moreno  
Diego Monge Ruíz  
(Trabajadores de la Enseñanza)  
Colegio Público "Padre Jesús"  
Ayamonte.



# CARTA ABIERTA AL ALCALDE DE AYAMONTE

Estimado Juan Antonio:

**Q**ue no se pierda la compostura, ni el estilo, por vuestra parte. Ellos lo han perdido todo. Me parece obvio, por evidente, decirte que estoy a tu lado. Y sin embargo, por evidente que resulte, vuélvotelo a reiterar: estoy a tu lado y al lado de todos cuantos formáis y conformáis la columna vertebral de la primera Corporación Municipal democrática de un Ayuntamiento al que me honro en defender frente a la crítica falaz y tendenciosa de los eternos portadores del veneno y la difamación.

**U**na vez más lo repito: me pongo a vuestro lado porque al hacerlo considero que cierro filas en torno a una concepción de sociedad en la cual nos sentimos a gusto todos cuantos aborrecemos la dictadura, su nefasta dialéctica del palo y el tente tieso y su habitual tendencia a la fabricación de mordazas. Me refiero, claro está, a la sociedad democrática, tan ejemplar que le permite el uso de la palabra incluso a quienes atentan contra ella. (1)

**E**l pueblo soberano os eligió libremente para administrar y defender sus intereses, y en eso es precisamente donde radica tu grandeza y la de los hombres que están contigo, tanto si son del PC como del PSOE o UCD. La elección os honra, pero no os convierte en invulnerables, sino al contrario: os desvalida frente a quienes, haciendo uso del derecho constitucional a expresarse libre y democráticamente, usan la libertad para arremeter contra ella o invocan a la democracia para descalificar a los verdaderos demócratas. Y coaccionan al oponente usando términos como revanchismo. A mí me lo dicen, y lo hacen precisamente desde un panfleto gestado por la mente cobarde de la revancha.

**V**amos a poner las cosas en su sitio, amigo Juan Antonio. A mí, ya lo sabes, hasta me han tachado de fascista. Pero tachar de fascista a quien detesta incluso la semántica y la fonética de la palabra, por no citar toda la barbarie que el fascismo simboliza, es algo que te puede dar una idea de que la paulatina degradación de semejante ideología es tal que los mismos fascistas usan el término para descalificar a los contrarios. Hace tan sólo cinco años, cuando se pensaba que el comunismo español era practicado por seres que tenían rabo y escupían azufre, me hubieran tachado de comunista. ¡Lo que cambian los tiempos y las personas!

**E**n una carta fotocopiada que me han enviado, y según quien me la envía no reconocida como suya por el firmante, se dice de mí que soy un pobre hombre, cuando es notorio que sólo soy un hombre pobre. En plan profético, con toda la maldad atribuible a la ley del talión, me augura un largo peregrinaje por la vida sin encontrar mi sitio, y en eso tal vez no se equivoca del todo, porque, inconformista como soy, quiero para mí y para los míos un lugar al sol lo suficientemente lejos de la mediocridad como para no confundir con estrellas las huellas dejadas en el fango por los gansos. Por el bien del que parece, o dice ser, remitente apócrifo, deseo que no deba a él la autoría de la carta, porque tanto por la tosquedad de su re-



dacción, como por su infantilismo lexicográfico y su evidente superficialidad, la sudodicha carta avala al autor como a un perfecto majadero.

**R**emito mi asco al asco de quienes usan la letrina como redacción de un panfleto desinformativo y aliterario. No voy a contestarle a mis detractores, amigo Juan Antonio, porque tanto a nivel humano como literario es tal mi categoría moral, que no deseo polemizar con quienes me zahieren. No vale la pena. No han hecho más que poner en práctica aquello que rige la pobreza ética de sus comportamientos sociales: la venganza. Para ponerse a mi nivel es evidente que les falta brillantez dialéctica y calidad de estilo. El libelo planfeterario me dedica varias páginas y yo a él unas líneas. La extensión dedicada por ambas partes es proporcional a la importancia de cada cual en la sociedad ayamontina. Sólo han conseguido que uno sienta vergüenza ajena. Por lo bajo que han quedado. Por la escasa talla dialéctica que han demostrado. En el fondo de todo subyace una verdad que no quieren afrontar: el excremento es excremento siempre, incluso adornado con cintas de colores.

**G**racias a ellos aprovecho para solidarizarme contigo, con el Ayuntamiento, con vosotros. Por lo que respecta a mí, no me preocupa. Mi honradez, mi intachable moralidad, son la coraza que me protege de la basura. Hay algo en una persona honrada que no puede ser abatido mediante el vergonzoso denuesto de individuos que usan argot de prostíbulo para atacarle: la dignidad. Y yo la tengo a mares. Allí donde voy yo va la honradez y el sentido de la justicia llevado hasta sus últimas consecuencias. Del libelo de marras conservo algunos que me llegan, porque como la sociedad de consumo está tocando fondo, es probable que sirvan para suplir la escasez de papel higiénico. No sirve para otra cosa, y el hecho de que tenga lectores no es ninguna garantía de calidad.

**U**no no encuentra raro, sino perfectamente lógico, que la línea informativa de semejante libelo se haga portavoz de la venganza, porque la ruindad es la filosofía de los ruines. Y para vengarse argumentan un pretendido estancamiento mío en el recuerdo doloroso de una guerra civil superada por la concordia y reavivada por ellos como argumento falaz y cobarde con el que golpear la línea de flotación de mi capacidad humana para el olvido y el perdón. Demuestran con semejante bajeza el aserto del refrán: "Piensa el ladrón que todo el mundo es de su condición". (2)

**E**n correspondencia a toda la basura que han vertido sobre la espalda de un prestigio que ya quisiera para sí el socialista descafeinado que ha buscado calificativos vejatorios en la letrina de su pobre imaginación, podría aconsejarles a todos los que han orquestado semejante sinfonía de oprobios, que lo que se gastan en publicar el libelo fuera dedicado, en una próxima ocasión, a enseñar a escribir al Ramplón que ha estado almacenando la venganza en la oscura cava de su corazón de obispo frustrado y se atreve a juzgar al padre Vela, a quien otorga la representatividad de Judas. Su conciencia burguesa detesta la imagen comprometida y honrada de un sacerdote que está al lado de los obreros. De todo el sucio asunto de un premio al que no me presenté personalmente, sino que me presentaron, y de un dinero que no he cobrado porque lo cedí a LA VOZ DE AYAMONTE, lo que más me honra es que un sacerdote al que admiro y al que la clase obrera de nuestro pueblo tendría que dedicar un homenaje, recogiera el premio por mí. Me siento honrado. (3)

**N**o contesto a las bravuconadas de ese que muy sibilina-mente anima a algunos padres a que, por celo paternal, me golpeen, zapatero de oficio por lo visto, puesto que ha tratado de vonvertirse en la horma de mis zapatos. Mucho zapato para tan poca horma, digo yo. En realidad, pegar es algo que puede hacer él mismo cuando vea que dialécticamente no puede conmigo. ¿Qué demostraría con eso?. Sólo una cosa: que es más fuerte que yo, lo cual sería poco demostrar, porque más fuerte que yo son todos los asnos de España. Y ya se sabe, los asnos no dialogan, cocean. (4).

**Z**aherirme a mí sólo ha demostrado la contradicción de quienes me zahieren, porque considerándome un literato sin talla, ¿a qué tanto despliegue informativo sobre mi persona?. Convendrás conmigo, amigo Juan Antonio, en que el dibujo donde se me ridiculiza es muy malo. No obstante, transmite mi felicitación al autor, de quien conozco cosas mejores, afortunadamente para él. Si logra escapar a la influencia de la mediocridad intelectual que le rodea y pone su talento al servicio del arte, no de la basura, se hará todo un hombre. Creo que merece salvarse del escombros.

**A** mí no me ha herido nada de este feo asunto, porque el techo de mi comportamiento ético y moral está tan alto que las piedras de la infamia no pueden alcanzarlo. Al contrario: me ha servido para reafirmarme en la creencia de que el hombre que tiene buenos amigos no fracasará nunca. Ahora sé que si me caigo habrá mucho de esos amigos al pie de la escalera para ayudarme a levantarme.

Déjame decirte finalmente, amigo Juan Antonio, que si no he guardado silencio es en honor de los amigos que me han escrito y me han llamado por teléfono rogándome que conteste. Considero un honor ser escarnecido, humillado e insultado por quienes ostentan en Ayamonte el monopolio del escarnio, la humillación y el insulto, porque lo que puede herirme de los fascistas y los reaccionarios no son precisamente sus insultos, que considero halagos, sino sus halagos, que considero insultos.

Tu amigo: ANIBAL ALVAREZ

P.D. Como verás no cito a nadie. No es necesario, ¿verdad?

(1) ..... contra ella: Me imagino que en el fondo de esta mezquina historia, urdida desde la vaciedad absoluta de quienes no teniendo nada que decir recurren al insulto personal como argumento descalificador, se agazapa la sucia pedagogía del que enseña a tirar la piedra escondiendo la mano, personaje siniestro que por cobardía ha elegido la profunda madriguera del topo, el anonimato, la oscuridad, mientras los "kamikazes" del denuesto, comandados por él desde las sombras, se lanzaban en picado contra mi persona para hacer su trabajo de difamador anónimo.

(2) ..... su condición: Lorca habló en uno de sus poemas del esfuerzo de la hormiga por ser caballo. Mis detractores han querido metamorfosearse en equino sin resultados positivos. Se han quedado en hormigas, símbolo, en este caso concreto, no de laboriosidad, sino de insignificancia. La moraleja les aconseja que desempeñen los papeles que les corresponde y no pretendan ser lo que intelectualmente no pueden.

(3) ..... me siento honrado, porque mi concepción del sacerdocio entronca directamente con la conducta social y ética observada por un hombre que se ha acercado al mundo del trabajo sin la demagogia estridente del patrón.

(4) ..... Hay otra verdad de índole incuestionable. Y es ésta: la dialéctica de los puños empieza cuando al agresor le falta la verbal, con lo que se demuestra que pegar no es más que sustituir el diálogo por la coz, la fuerza del convencimiento por el convencimiento de la fuerza.

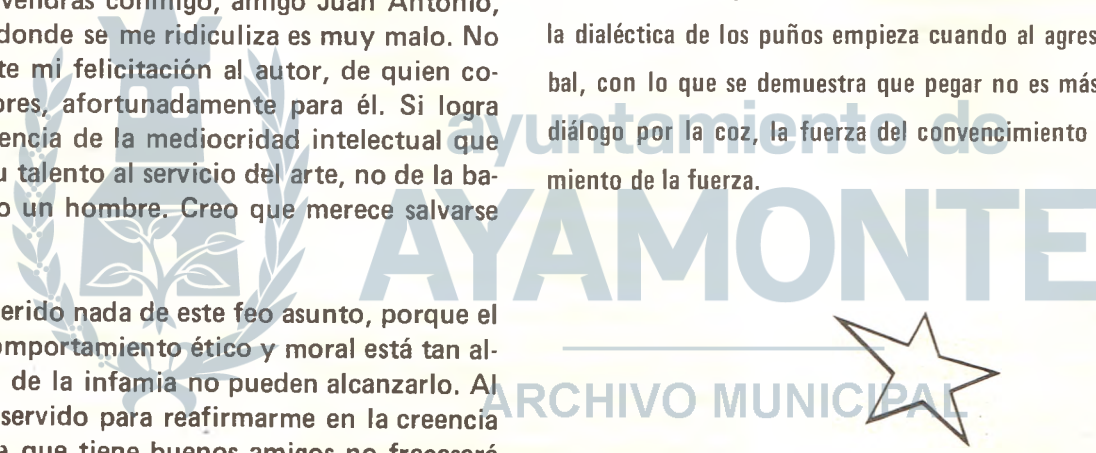

# EL AYUNTAMIENTO INFORMA

## CULTURA

— Rotulación de una calle a nombre de Pablo Picasso en el Banderín, con asistencia de la Corporación y numerosos pintores locales.

— Petición a la Diputación para la constitución de un Patronato Mixto con el objeto de adquirir un inmueble destinado a la futura "Casa de la Cultura".

— Aceptación, por parte del Ministerio, de iniciar el expediente para la declaración de monumento histórico-artístico de la Iglesia de S. Antonio, con las consiguientes obras de adaptación y reforma.

— Ofrecimiento de la Delegación Provincial para que Ayamontesea sede de proyecciones del próximo Festival de Cine Ibero-Americano.

— Apertura del Curso 1.981-1.982 en la Escuela-Taller de Artes Plásticas, con asistencia de unos 80 alumnos.

## CEMENTERIO

— Blanqueo interior y exterior de todo el edificio y sus dependencias.

— Colocación de un zócalo de mármol en la entrada del recinto.

— Adecentamiento de la zona ajardinada.

— Instalación de doce bancos en los pasillos del ala derecha con arreglo del pavimento.

— Confección del proyecto para la construcción de 375 nuevos nichos.

## ENSEÑANZA

— Finalización de las obras de cerramiento en el patio del colegio "Padre Jesús".

— Comienzo de reformas en los colegios de Canela, Punta del Moral y Pozo del Camino, en los servicios y en los patios.

— Arreglo de las viviendas de Profesores en el Colegio de Punta del Moral.

— Instalación de persianas en el Colegio "Federico Mayo".

— Arreglos en el patio del Colegio "San Antonio" de las tapias de acceso.

## DEPORTES

— Relleno de la parcela en el Salón Santa Gadea para acondicionarla a nuevas instalaciones deportivas.

— Recepción y entrega de trofeos a los vencedores de la regata de veleros en la travesía Punta Umbría-Ayamonte.

— Petición al Consejo de Deportes de la Diputación de ayuda para sembrar césped e instalar el alumbrado en el Estadio.

## URBANISMO

— Pavimentación de la calle San Sebastián en La Villa.

— División interior de una de las naves para albergar distintos servicios municipales.

— Total acabado de las obras en el acerado de la calle Galdames.

— Colocación de varandas de seguridad en un acerado del Pozo del Camino.

— Aprobación para corregir 24 puntos en el Plan General de Ordenación Urbana.

## ALUMBRADO

— Colocación de nuevas farolas en la Avda. de La Playa, desde el Polideportivo hasta "Las torretas".

— Reposición de material en distintos puntos de la ciudad.

— Agradecimiento de esta Delegación a los vecinos de las calles Felipe Hidalgo, Carmen y San Antonio, por su colaboración para un mejor alumbrado de dichas calles.

— Instalación de células fotoeléctricas en algunos puntos del tendido para su total automatismo.

— Medición y trazado de los puntos donde se colocarán las farolas de estilo andaluz en La Villa.

— Arreglo de la instalación en varios colegios.

## LIMPIEZA

— Gestiones para la adquisición de una finca a fin de destinarla como vertedero.

— Contratación de un obrero para esta Delegación.

— Celebración del Patrón San Martín de Porres, con una copa de vino español y asistencia de miembros de la Corporación.

## TRAFICO Y POLICIA

— Adquisición de nuevo material de discos y señales para este servicio.

— Estreno de nuevos uniformes para los miembros de la plantilla de la Policía.

— Celebración de las oposiciones a ingreso de tres policías nuevos.

— Pintado de los "pasos de cebrá" en la Avda. de Andalucía y en las zonas escolares.

— Adecentamiento de un almacén para albergar todo el material de esta Delegación.

— Planificación del tráfico en la zona fronteriza durante los días de las fiestas de Villa Real.

## VISITAS

— La Comisión Mixta Ayamonte-Villa Real del puente sobre el Guadiana, presidida por nuestro Alcalde visitó en Madrid al Ministro de Obras Públicas y Urbanismo, para exponerle la inquietud de amplios sectores de la ciudad sobre los perjuicios que pudieran ocasionar el emplazamiento del puente internacional.

— El Alcalde visitó al Jefe de la Sección del Patrimonio del Ministerio de Justicia para informarse del Expediente para la construcción del Palacio de Justicia, que ya ha sido remitido al Ministerio de Hacienda para su aprobación y posterior envío al Consejo de Ministros.

— El Presidente de la Diputación recibió al Alcalde de nuestra ciudad, que le dió a conocer algunos problemas de la población, comprometiéndose el Sr. Presidente a visitar Ayamonte para tener una reunión con toda la Corporación.

— Para la feliz culminación de la adquisición de la "Casa Grande", el Alcalde visitó al Delegado Provincial de Cultura, quien le sugirió la idea de constituir un Patronato mixto Diputación-Ayuntamiento a tal efecto, comprometiéndose el Delegado a gestionar después del proyecto para las reformas del mencionado inmueble.



— Al Delegado de la Vivienda le hizo la petición nuestro Alcalde para la construcción de viviendas en Ayamonte. A tal efecto, la Corporación ya ha aprobado en un Pleno la aportación de terrenos para dicho fin.

— Al Delegado de Asistencia Social para el estudio de la cesión del Municipio del Inmueble de la calle Jovellanos con destino a la ampliación de plazas en la Guardería.

## GESTIONES Y OTROS ASUNTOS

— Por parte de la Empresa "Pistas y Obras", se comunica al Alcalde de la inminente aprobación en Consejo de Ministros del Plan de Zonas de la Playa de Isla Canela.

— Cesiones a "Aproasca" y al "Inas" de bienes de propios municipales para fines sociales de la población.

— Aprobación en sesión plenaria de la realización de un Presupuesto de Inversiones por valor de 40.000.000 Ptas. que se destinarán a obras de pavimentación, alumbrado y otras necesidades del Municipio.

— Nuestra Corporación aprobó el Presupuesto Ordinario para 1.981 que asciende a 116.000.000, cantidad que duplica el presupuesto de 1.979, año de posesión de la actual Corporación.

— Se espera la visita del Delegado del Centro Superior de Deportes para visitar los terrenos que se han rellenado y que se destinarán a nuevas instalaciones deportivas.

— El Ayuntamiento recibió a los miembros de la Asamblea del Colegio Provincial de ATS que celebró en nuestra ciudad un acto de hermandad. Después se les ofreció un vino español.

— Gestiones con el Grupo de Puertos para que se inicien las obras de pavimentación en el muelle y en la calle Aduanas, que según parece comenzarán de inmediato.

— Reunión con técnicos de la Compañía Sevillana para estudiar el tendido eléctrico en el campo de Isla Canela.

— La Asociación de Vecinos de Pozo del Camino se reunió con el Alcalde para presentarle el pliego de necesidades de aquella Barriada.

— Ayuda a la Comisión que organizó la fiesta-mítin, contra el ingreso de España en la OTAN.

# NOTICIAS LOCALES

## LA FIESTA DEL PILAR

La Festividad de la Virgen del Pilar, fué celebrada con gran esplendor por el Cuerpo de la Guardia Civil.

A las once de la mañana de este día, se celebró una solemne función religiosa en el salón de actos del Instituto Nacional de Bachillerato de nuestra ciudad, a la que asistieron autoridades del vecino Portugal y Ayamontinas.

Una vez finalizado el santo sacrificio de la Misa, los asistentes se dirigieron a la Casa-Cuartel, dónde se sirvió una copa de vino Español, mientras el cuadro artístico de la Academia de Baile de Manolo Casto, nos ofreció una magnífica actuación.

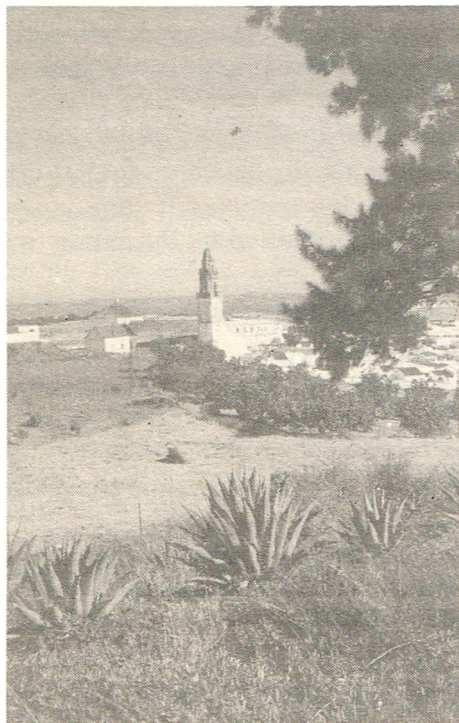

## LA FERIA DE VILLA REAL

Al igual que en años anteriores, esta feria no ha menguado lo más mínimo en la asistencia de visitantes Españoles llegados desde cualquier punto de nuestra geografía. Concretamente, el día del Pilar, Ayamonte nos ofrecía una amplia panorámica automovilística. Más de 200 autocares y un número de casi mil turismos, invadieron la población. Se calcula en cifra aproximada a más del millar de personas las que en este día cruzaron nuestra frontera.

## ACTUACION DE LA CORAL POLIFONICA

Con motivo de haberse celebrado el pasado día ocho de Octubre la festividad de la Virgen del Rosario, la Coral Polifónica de Ayamonte, tuvo una brillante actuación tal como nos tienen acostumbrados. Siendo muy aplaudida y comentada esta última actuación por las magníficas piezas escogidas para el acto que agradó al selecto público que sigue con entusiasmo los progresos de nuestra jóven polifónica.

## ORGANISMOS COFRADES SE REUNIERON EN AYAMONTE

Organismos cofradieros de la región Andaluza, se dieron cita en Ayamonte para tratar, en un amplio coloquio, el tema de la incorporación activa de la mujer, dentro de las cofradías.

Trás un amplio y discutido debate, se acordó que el sexo femenino tomará participación activa en la junta de Gobierno de cada Hermandad.

Finalizada la reunión, los asistentes se dirigieron a la Parroquia de Ntra. Sra. de las Angustias, para visitar a la imagen de nuestra patrona. Posteriormente, en la Capilla de las Hermanas de la Cruz, se celebró un acto Eucarístico, y una vez terminado, se procedió a visitar la Iglesia de San Francisco, la Capilla del Socorro y finalmente la Parroquia del Salvador.

A la diez de la noche se celebró una cena de Hermandad en el Parador Nacional de Turismo, con la que esta reunión puso y punto y final.

## LA TORTUGA

Durante unos días, los ayamontinos hemos disfrutado de la agradable vista de una tortuga marina de grandes proporciones en nuestro lago artificial de la bonita Avda. de Andalucía. Ya con ésta, creo que son tres las que hemos tenido en dicho lago.

De las primeras ignoro cuál fué su origen, pero de esta última fué recogida en alta mar por uno de



nuestro barcos pesqueros, y cedida por el módico pago de CUATRO MIL PESETAS, a nuestro Ayuntamiento. Transcurridos un periodo de quince días, nos enteramos y presenciamos con asombro que esta tortuga, que iba siendo tema diario y visitada por todos los niños ayamontinos, había muerto no sin antes haber dado luz a varias crías en un parto numeroso.

Aurelio Larraondo



## POESIA JOVEN EN AYAMONTE

Se encuentra a la venta el libro "Poesía Joven en Ayamonte", editado por el Ilmo. Ayuntamiento, que contiene una selección de poemas de Aurora Cañada, Eladio Orta, Jesús Fernández, Ignacio León, Diego González, León Acosta y Javier.

Quienes estén interesados en la adquisición pueden obtenerlo en cualquier librería de Ayamonte. Los ayamontinos residentes fuera pueden solicitarlo a la Conserjería del Ilmo. Ayuntamiento, adjuntando talón bancario o giro postal por el importe de 250 Ptas.

**FUTBOL, DEPORTES, GACETA, SEÑOR DIAZ, Y YO**

Por **Luís C. Navarro**

A uno le gusta leer la prensa, y ahora que la tenemos local la podemos hasta releer, como sabemos son mensuales, que se reciben fuera de nuestra ciudad es cosa conocida por todos, es por ésto por lo que debería tenerse muy en cuenta, que lo que en ello se escriba no sea solo verdad, sino que también sea la realidad.

La Gaceta de Ayamonte, revista de la Asociación Amigos de Ayamonte, tiene reservada una página al deporte, firmada por el Señor Cándido Díaz, titulada Deportes. A mí particularmente me extraña que este Señor no hable nada más que de fútbol, incluso en los números de verano, cuando no hay ni competición de dicha modalidad deportiva. (Perdón, creo que algo escribí de fútbol sala). De vez en cuando la revista se permite otra página deportiva escrita por D. José Luís Rúa en la que tienen cabida otros deportes, pero esta página creo y pienso que es una colaboración y por tanto el encargado del deporte es el Señor Díaz.

Mi indignación con la sección de deportes de esa buena revista, llegó a su límite cuando en el último número se criticaba la labor de la Comisión Deportiva en las pasadas fiestas de las Angustias, señalando su mala organización y sus coincidentes horarios. Yo no sé si fué usted el de la información o no, pero usted es el encargado y usted es el que debe cargar con la crítica. Para informar, primero hay que informarse.

No he visto que usted haga referencia a la muy importante labor de la Escuela Deportiva, que este año, y aún no ha terminado el plazo de inscripción, sobrepasa el número de 800 los alumnos matriculados.

No he leído en sus artículos la importante participación en los pasados Juegos Provinciales, ganando todo lo ganable, que incluso el Ayuntamiento realizó una recepción con tal motivo. La llegada a Ayamonte de uno de los mayores deportistas españoles de todos los tiempos, Emiliano Rodríguez, en una jornada de la Escuela Deportiva. Los esfuerzos del Club Baloncesto Ayamonte que ha llegado a tener tres equipos federados con diferentes resultados. El D.J.A.'75 que ha sido muchas veces campeón provincial de Voleibol y que sin ir más lejos en las pasadas Fiestas, trataron de tú a tú a un equipo de categoría de la división de honor española. De las Mini olimpiadas, cuya cuota de participación en la última llegó a los 1.500 deportistas de diferentes edades (no ha habido jamás algo parecido en el deporte ayamontino). Claro, el señor que recibe su revista fuera de Ayamonte, pensará que en nuestro pueblo no se hace mucho deporte y eso no es cierto, Sr. Díaz, y usted es el culpable. Ellos (los ayamontinos que residen en otras ciudades) no pueden pasarse por el Polideportivo o demás centros, donde se realizan las diversas actividades deportivas.

Sr. Díaz, infórmese para luego hacer lo propio.

ESQUEMA DE LAS PISTAS DE ATLETISMO, CON CAMPO DE DEPORTES A REALIZAR POR EL ILMO. AYUNTAMIENTO DE AYAMONTE

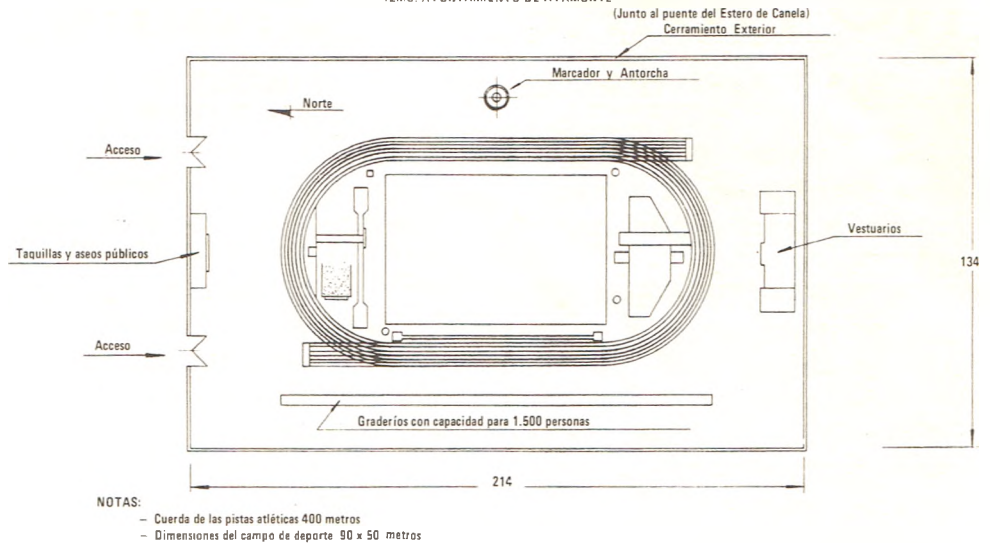

**CONSTRUCCION DE UN CAMPO DE DEPORTES**

Se pretende la construcción de un campo de deportes, de acuerdo con las instrucciones del Consejo Superior de Deportes.

Esta instalación constará de unas pistas de carreras con una cuerda de 400 metros lineales, con 6 calles individuales de un ancho total de 1.032 mts., las zonas de salida y de frenada serán las marcadas por el C.S.D.

Así mismo contendrá los espacios reglamentarios para la práctica de la disciplina de saltos y lanzamientos.

En el centro de la instalación se prevee un rectángulo de juegos de 50 x 90 metros.

Anexo a esta instalación, se ha previsto dejar una parcela de terreno de 50 x 100 metros, para la futura construcción de un pabellón cubierto de 48 x 24.

Las obras de que consta la instalación polideportiva son las siguientes:

- Cerramiento exterior.
- Cerramiento interior de protección de las instalaciones deportivas.
- Dobles vestuarios, así como para árbitros y jueces.
- Ejecución de pistas de lanzamiento y saltos.
- Ejecución de pistas de carreras.
- Ejecución de campo de deporte.
- Construcción de una hilera de gradas con 5 alturas para una capacidad de 1.500 personas sentadas.
- Instalación de agua, electricidad y alcantarillado, con su acometida a la red general.
- Construcción de aseos para el público.
- Ejecución de taquillas y almacén de utillaje.
- Construcción de una torre que pueda contener un marcador, un lugar destinado para la antorcha y otro para la colocación de las banderas pertinentes.

La valoración de las obras descritas anteriormente, asciende a la cantidad de 20.000.000 Pesetas, entrando en este presupuesto de inversiones una primera etapa de 10.000.000 Pesetas.

ayuntamiento de

**AYAMONTE**

PISOS EN EL MEJOR SITIO DE AYAMONTE

CONFITERIA PASTELERIA

"GOYA"

AVDA. ANDALUCIA

ARCHIVO MUNICIPAL

INFORMESE EN:

"GALERIAS LLAMAS" PASEO DE LA RIBERA

**LA ESCUELA DEPORTIVA  
Y LOS II JUEGOS DEPORTIVOS  
DE LA PROVINCIA**

Tal vez cuando salga a la luz el presente número de "LA VOZ", ya estaremos metidos de lleno en los II Juegos de la Provincia. Este año, la Escuela Deportiva Municipal de Ayamonte ha presentado una enorme participación en varios de los deportes existentes.

Vamos a empezar con la natación, que tan buenos resultados tuvieron en la pasada edición. Más de una veintena de nadadores locales lucharán noblemente con otros de distintas ciudades onubenses para ganar unas medallas y dejar a la Escuela en el lugar que actualmente posee.

En atletismo serán 40 los ayamontinos que competirán. Si lo hacen, como nos tienen acostumbrados, buena será su participación.

Tres son los equipos que representan a la Escuela y por ende a Ayamonte, en la especialidad de tenis de mesa, y en las diferentes categorías de infantiles, juveniles y seniors, de ellos esperamos esa buena labor que seguro tendrán.

En baloncesto son cuatro los equipos que competirán, dos masculinos y otros dos femeninos; los primeros en las categorías de infantiles y juveniles y las féminas en juvenil y juniors. Se espera mucho de ellos aunque en los equipos masculinos, todos son la primera vez que participan en competición oficial, pero su preparación es y continuará a lo largo del año, siendo lo más intensa posible para dejar en buen lugar el nombre de Ayamonte.

En voleibol son cinco los equipos que se darán cita en las diferentes canchas de la Provincia, su participación se sabe interesante, como ya lo ha demostrado en numerosas ocasiones.

**CAMPEONATO DE ANDALUCIA  
DE PISTA.  
ACEPTABLE ACTUACION DE  
NUESTRO ATLETA:  
JULIO FERNANDEZ**

Durante los días 24 y 25 de Octubre, se celebró en las instalaciones deportivas de Chapina, en Sevilla, el campeonato de Andalucía de pista al aire libre, en la modalidad de absolutos, al que concurrieron atletas de distintos puntos de la región. En la prueba de 10.000 metros lisos, participó el corredor ayamontino Julio Fernández. El gran atleta onubense Juan A. Pérez se proclamó vencedor de la prueba, con una ventaja de más de 700 metros sobre sus inmediatos seguidores. Referente a JULIO FERNANDEZ, su actuación la podemos calificar de más que aceptable. En los inicios de la carrera estuvo en los puestos de cabeza con un ritmo de excelente zancada, pero esto le costó caro. Casi al final de la prueba estuvo a punto de abandonar a causa de la táctica equivocada que siguió. El ritmo de la carrera fué muy rápido y Julio tuvo que ir cediendo puestos a causa de su poca combatividad. No obstante, supo defender a duras penas ese sexto puesto que obtuvo al final, y que, ateniéndonos a la categoría de los participantes, supone para nuestro atleta un gran triunfo. Los primeros puestos quedaron del siguiente modo:

- 1) Juan A. Pérez, de Huelva
- 2) Fernando Baeza, de Sevilla
- 3) Francisco García, de Málaga
- 4) Juan A. Sánchez, de Sevilla
- 5) José Negrete, de Cádiz
- 6) JULIO FERNANDEZ, de Huelva (Ayamonte)



<p><b>DORALO</b> DOMINGO RAMIREZ LOPEZ DISTRIBUIDOR DE BEBIDAS</p>	<p><b>SEBAS</b> MARISQUERIA CAFETERIA Avda. Andalucía, 25</p>	<p><b>DON PEPE</b> CALZADOS</p>	<p><b>CARMELO BAÑEZ HUELVA</b> Muebles y Decoración</p>
<p>JOYERIA <b>SEYER</b> OPTICA ARTICULOS PARA REGALOS</p>	<p>MANUEL RODRIGUEZ GOMEZ <b>CONGELADOS</b></p>	<p>ANTONIO ROMERO CEADA <b>CONSTRUCCIONES</b></p>	<p>CAFETERIA -- PUB <b>FRATELLO</b> Calle Padre Alvarez</p>

# FIESTA ANTI OTAN



El pasado día 31 de Octubre el grito de "PAZ Y LIBERTAD" rompía el monótono aburrimiento otoñal de las tardes ayamontinas. Más de trescientas personas se reunían en la Plaza de la Laguna con el objeto de participar en un festival pacifista mediante el cual se hacía pública la total oposición de los allí asistentes, ante la inmediata entrada de nuestro país en la Organización del Tratado del Atlántico Norte.

La Plaza de la Laguna presentaba un aspecto alegre: banderas andaluzas, pancartas con mensajes relativos a la paz, globos, etc., hacían del lugar un escenario muy agradable para tal efecto.

La organización de este festival, partió de la iniciativa de un grupo de jóvenes ansiosos por manifestar y dar a conocer sus ideas sobre la paz. Este grupo logró llevar a cabo el festival con la valiosísima ayuda del ILTMO. AYUNTA-MIENTO de esta ciudad y también con el apoyo de la Asociación de Vecinos de Isla Canela.

Sobre las 8'30 de la tarde ya se encontraba prácticamente abarrotada la Plaza; minutos más tarde aparecía sobre el escenario el coordinador del acto, anunciando el inmediato comienzo del mismo. En primer lugar se leyó un manifiesto elaborado por el equipo organizador, en el que se hacía un llamamiento a la paz entre los pueblos y al cese de la carrera armamentística entre las dos grandes potencias. Después, tomó la palabra el profesor Enrique Nardiz para hacer un análisis de la dialéctica este-oeste, nort-sur, recordando que la integración de España en la OTAN desequilibraría la actual balanza de fuerzas en el mundo y por lo tanto aumentaría la tensión internacional. Enrique Nardiz terminaba diciendo "Es lógico que los Estados Unidos quiera que nuestro país ingrese en la OTAN, porque así aumentaría su poder y extendería su imperio aún más". Terminadas las palabras de Enrique Nardiz, y cuando aún no cesaban los gritos del público contra la OTAN, se hizo la presentación de un grupo de flamenco de la barriada de Isla Canela. Ellos supieron deleitar a los asisten-

tes con el singular cante de nuestra tierra. A continuación un grupo de poetas del colectivo local, recitaron algunas de sus poesías ya publicadas en el libro: "Poesía joven en Ayamonte", Aurora Cañada, Jesús Fernández, Monge, entre otros, supieron estar a la altura que merecía el acto.

Después vinieron unos minutos de humor. De eso se encargaron Javier y Ortíz que hicieron reír bastante al público. Y por primera vez en Ayamonte, actuación de un grupo de rock de esta misma ciudad: "Prima Rock-ta", que pese a su juventud supieron hacer vibrar a la gente joven allí espectador.

Pasado el espectáculo tomó la palabra también el profesor Alfonso Gómez, que fué bastante breve pero muy claro. Este recordó la promesa de las fuerzas progresistas en el Parlamento de salir de la OTAN, en el caso de que éstos obtengan el poder, por el mismo método empleado para la incorporación en esta organización. También hizo un análisis de la correlación de fuerzas en Andalucía, recordándole a la derecha que ellos son minoría aquí e invitando al público a que votase por las izquierdas en las próximas elecciones para el parlamento andaluz.

El acto terminó con la actuación, otra vez, del grupo rock de esta ciudad, que estuvo muy aplaudido.

Como conclusión, se puede decir que se logró movilizar a mucha gente y que más de uno de los asistentes habrá reflexionado sobre el peligro que supone estar dentro de un bloque militar a donde seguramente irán a parar muchos misiles y bombas atómicas.

Gómez del Yerro

## ESA LIBERTAD QUE NOS ATA

VOZ. — Soy libre.

ECO. — Juntos seremos libres.

VOZ. — ¿Siempre?

ECO. — No sé lo que significa esa palabra, pero suena a eternidad; no me gusta, me da miedo.

VOZ. — Si es así, no podemos estar tanto tiempo juntos, perdería mi libertad.

ECO. — ¿Y el amor?

VOZ. — ¿El amor? ¡Bah!, el amor es efímero.

ECO. — ¿Y el dolor?

VOZ. — El dolor es cosa de personas vulgares.

ECO. — Sí, pero el amor .....

VOZ. — Yo seré libre.

ECO. — Sí, pero con tu miedo a cuestras.

VOZ. — ¿Miedo? no, que va, es infantilismo.

ECO. — Pues ya deberías crecer.

VOZ. — No, si a veces crezco y actúo como un hombre, pero después pensando y pensando me derrumbo.

ECO. — Entonces te azuza el miedo y retrocedes como un crío.

VOZ. — Me aterran los problemas, todo es tan complicado ....

ECO. — Pues con huir de ellos no resuelves nada.

VOZ. — Si yo no huyo; sólo les doy la espalda.

ECO. — Claro, tu lo que quieres es que te lo den todo masticado, es más cómodo.

VOZ. — A mí me gustaría ser anacoreta, y comer raíces, o vivir junto al mar criando ganado. También podría viajar muy lejos con mi hatillo de poemas al hombro.

ECO. — ¿Crees que así te liberarías de tu miedo, de tus complejos más arraigados?. Te sentirías sólo.

VOZ. — El viento, el viento será mi mejor compañía.

ECO. — El viento no te despojará de tu miedo.

VOZ. — No me entregaré a nadie, o al menos no siempre, disuadiría mi egolatría. Pero, ¿te marchas?.

ECO. — Sí, soy el eco que se libera de la voz, tu egocentrismo me aleja .....

Aurora Cañada

## CON DINERO, SIN DINERO

Con dinero, sin dinero ....

Dos formas,  
dos clases,  
dos luchas,  
dos bases.

Con dinero, sin dinero ....

Dos sistemas,  
dos proyectos,  
dos esfuerzos,  
dos conceptos.

Con dinero, sin dinero ....

Dos celos,  
dos amores,  
dos quebrantos,  
dos dolores.

Con dinero, sin dinero ....

Dos estilos,  
dos banderas,  
dos discursos,  
dos fronteras.

Con dinero, sin dinero ....

Dos odios,  
dos suertes;  
muchas guerras,  
muchas muertes.

Manuel Lorente.